

Согласовано:

Глава Богучанского сельского совета
Л.В. Шмельёва
_____ 2020г.



Утверждаю:

Заведующий МКДОУ
детского сада № 1
«Сибирячок» с. Богучаны

_____ Г.В. Захарченко
« 09 » _____ 2020г.



Согласовано:

И.о. начальника ОГИБДД Отдела
МВД по Богучанскому району
капитан полиции
_____ А.А. Перепёлкин



« 09 » _____ 2020г.

Паспорт

дорожной безопасности

**Муниципального казенного дошкольного образовательного учреждения
детского сада № 1 «Сибирячок» с. Богучаны**

Богучаны

2020

Оглавление

1. Общие сведения.....	3
1.1. План-схема расположения МКДОУ детский сад 1 «Сибирячок» с. Богучаны, пути движения транспортных средств и детей.....	4
1.2. Пути движения транспортных средств к местам разгрузки/погрузки, откачки жидких отходов и рекомендуемые пути передвижения детей по территории МКДОУ детский сад № 1 «Сибирячок» с. Богучаны.....	5
1.3. Схема движения детей и родителей к детскому саду во время ремонтных работ на дороге.....	6
2. Приложения:.....	7
<i>Приложение №1.....</i>	<i>7</i>
ПАМЯТКА ДЛЯ АДМИНИСТРАЦИИ ОБРАЗОВАТЕЛЬНОГО УЧРЕЖДЕНИЯ.....	7
<i>Приложение №2.....</i>	<i>8</i>
ПЛАН МЕРОПРИЯТИЙ по предупреждению детского дорожно-транспортного травматизма на 2020-2021 учебный год.	8
<i>Приложение №3.....</i>	<i>10</i>
Перспективный план по ПРОФИЛАКТИКЕ детского дорожно-транспортного травматизма в МКДОУ д/с № 1 «Сибирячок» с. Богучаны на 2020-2021г.г.....	10
<i>Приложение №4.....</i>	<i>13</i>
КОНСУЛЬТАЦИЯ ДЛЯ РОДИТЕЛЕЙ.....	13
<i>Приложение №5.....</i>	<i>15</i>
ОСНОВЫ БЕЗОПАСНОСТИ ЖИЗНЕДЕЯТЕЛЬНОСТИ.....	15
<i>Приложение №6.....</i>	<i>17</i>
ЦЕЛЕВЫЕ ПРОГУЛКИ.....	17
как форма профилактики детского дорожно-транспортного травматизма.	17
<i>Приложение №7.....</i>	<i>19</i>
КАРТА КОНТРОЛЯ выхода детей на экскурсию за территорию Муниципального казённого дошкольного образовательного учреждения детского сада № 1 «Сибирячок»	19

1. Общие сведения

Общие сведения	Муниципальное казённое дошкольное образовательное учреждение детский сад № 1 «Сибирячок»
Тип образовательной организации	Детский сад
Юридический адрес	663430, Россия, Красноярский край, Богучанский район, с. Богучаны, ул. Ленина, 11
Фактический адрес	663430, Россия, Красноярский край, Богучанский район, с. Богучаны, ул. Ленина, 11
Руководитель образовательного учреждения	Заведующий: Захарченко Галина Васильевна, 839162-22365, 89080260816
Ответственный от Госавтоинспекции	Инспектор (по пропаганде БДД) ОГИБДД Отдела МВД России по Богучанскому району старший лейтенант полиции Рябоштан Анастасия Анатольевна
Ответственные работники за мероприятия по профилактики детского травматизма:	Старший воспитатель Кузьмищева Наталья Валерьевна
Руководитель или ответственный работник дорожно-эксплуатационной организации, осуществляющей содержание улично-дорожной сети:	Администрация Богучанского сельсовета
Руководитель или ответственный работник дорожно-эксплуатационной организации, осуществляющей содержание технических средств организации дорожного движения:	Администрация Богучанского сельсовета

Количество воспитанников 94

Наличие уголка по БДД: во 2 младшей, средней, старшей, подготовительной группах (4 уголка).

(если имеется, указать место расположения)

Наличие класса по БДД отсутствует

(если имеется, указать место расположения)

Наличие автогородка (площадки) по БДД отсутствует

Телефоны оперативных служб:

Полиция (дежурная часть) 8(39162)22213, 02

Медицина 8(39162)21691, 03

Пожарная часть 8(39162)22229, 8(39162)22524, 01

Время занятий в ДОУ: в соответствии с режимом учреждения с 07:30- 18:00

План-схема ОУ.

1.1. План-схема расположения МКДОУ детский сад 1 «Сибирячок» с. Богучаны, пути движения транспортных средств и детей.

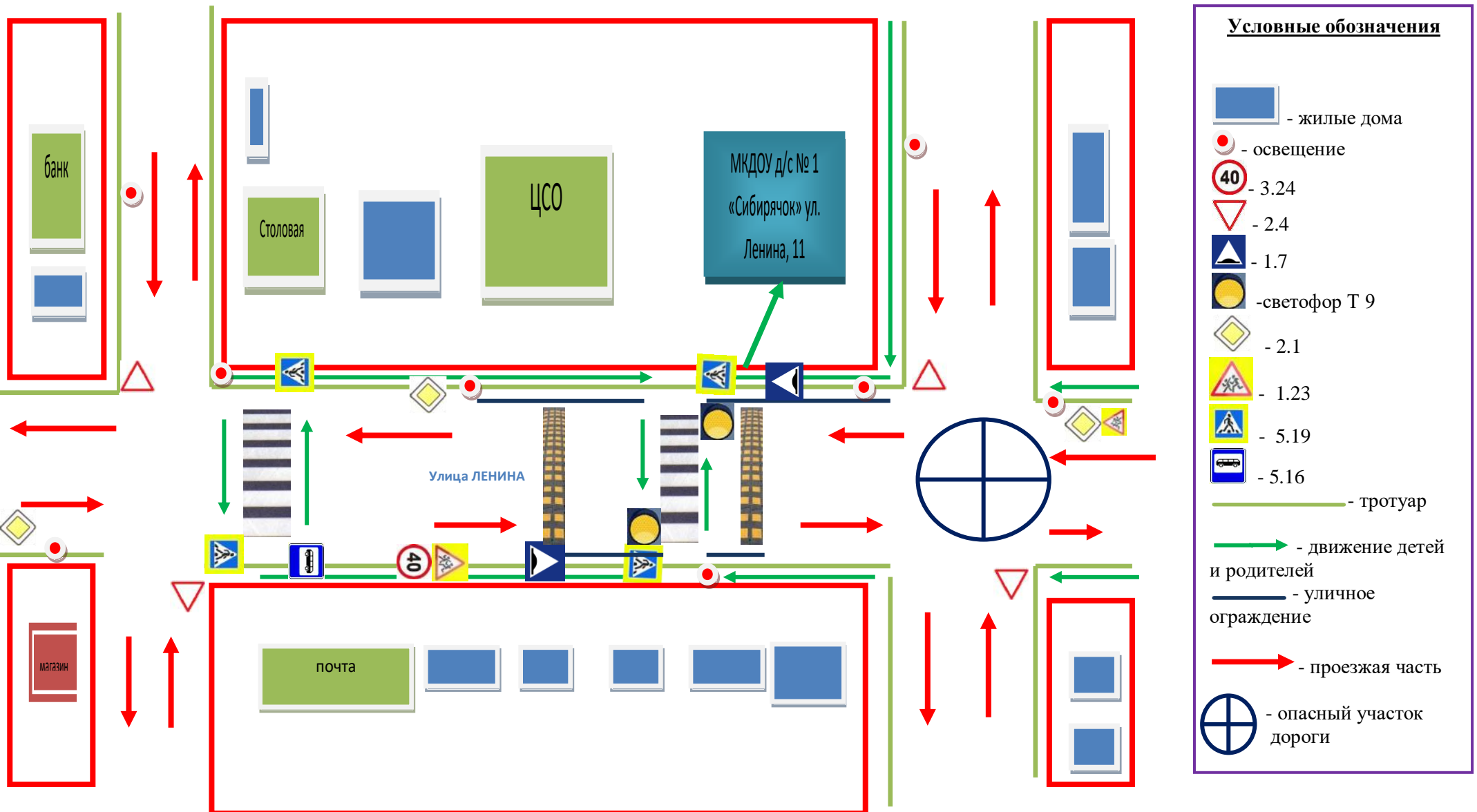

I.2. Пути движения транспортных средств к местам разгрузки/погрузки, откачки жидких отходов и рекомендуемые пути передвижения детей по территории МКДОУ детский сад № 1 «Сибирячок» с. Богучаны.

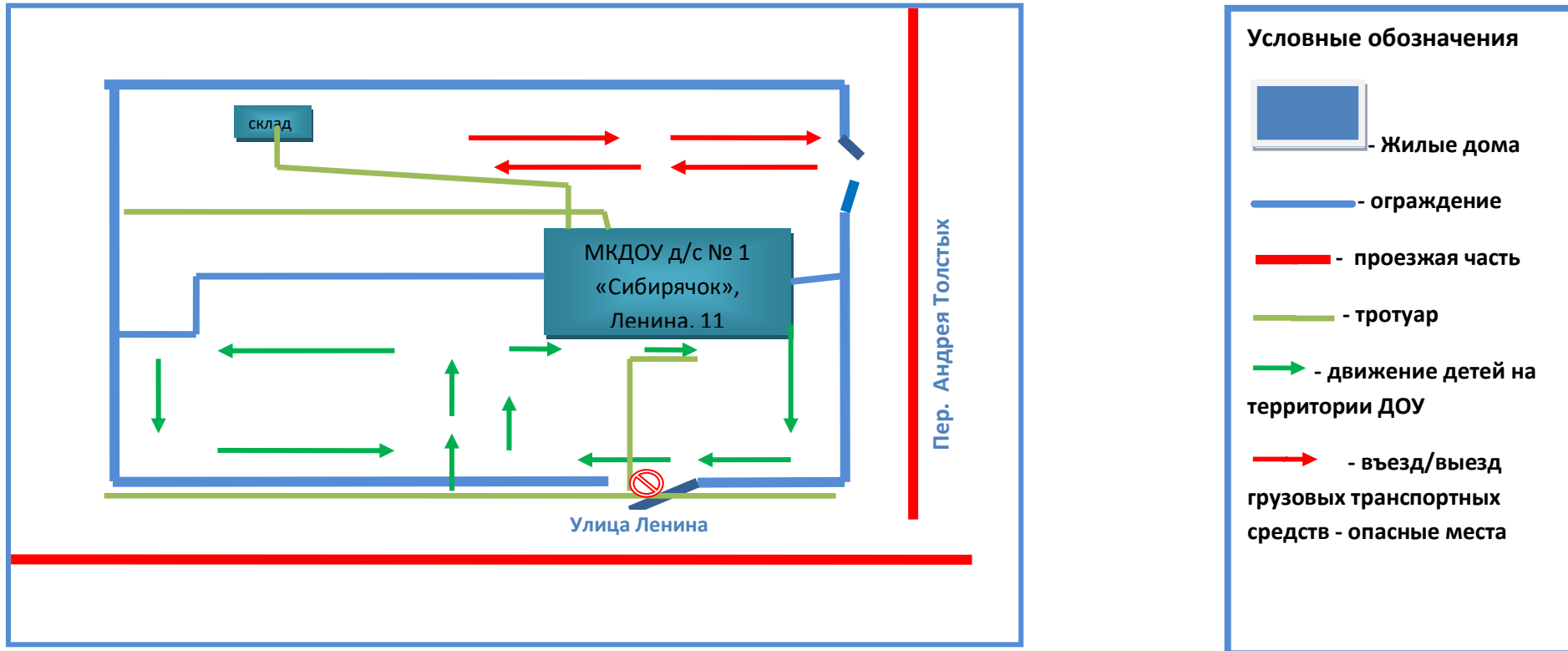

1.3. Схема движения детей и родителей к детскому саду во время ремонтных работ на дороге.

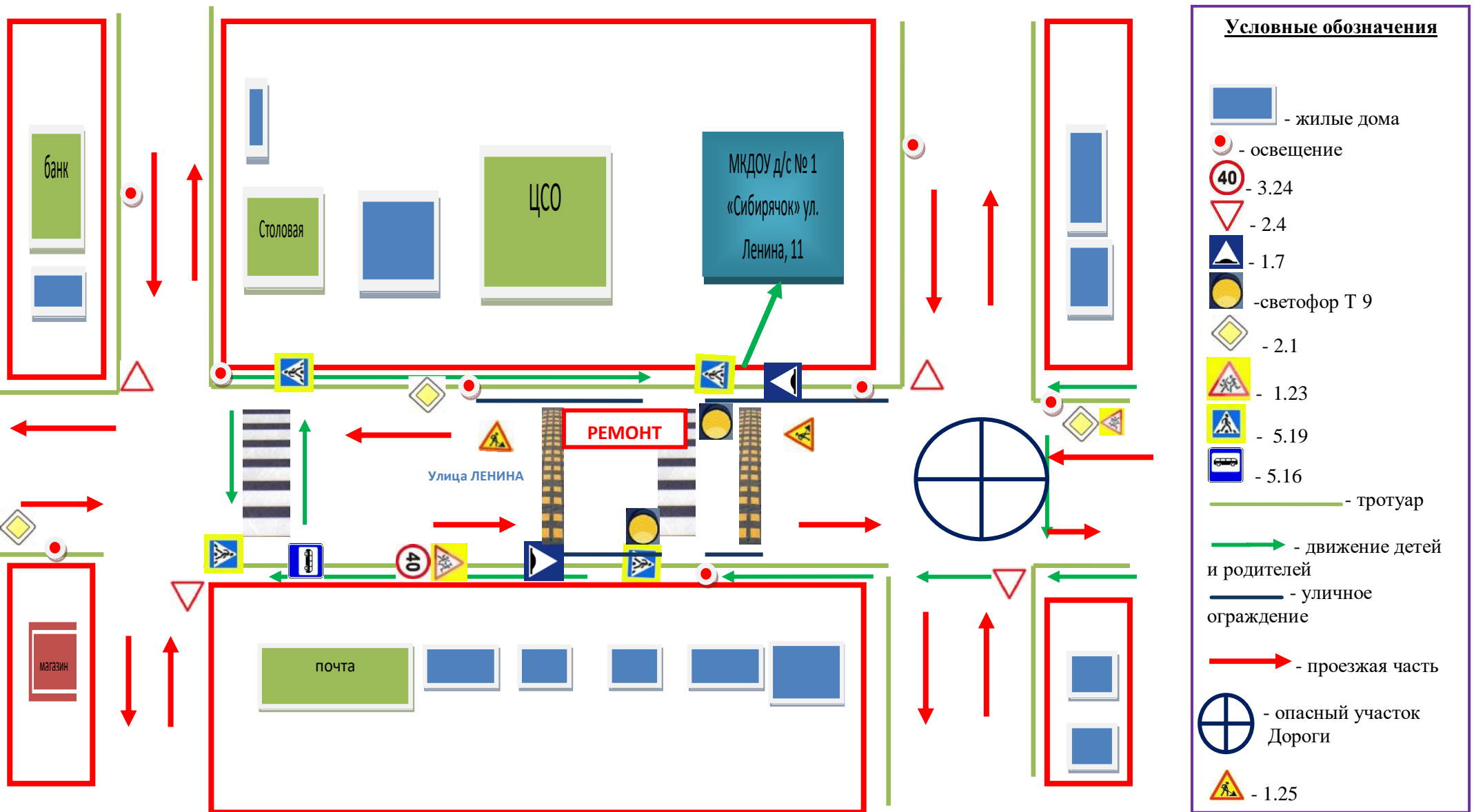

2. Приложения:

Приложение №1

ПАМЯТКА ДЛЯ АДМИНИСТРАЦИИ ОБРАЗОВАТЕЛЬНОГО УЧРЕЖДЕНИЯ

При планировании мероприятий должны быть предусмотрены:

1. Работа с субъектами воспитательного процесса: воспитателями, узкими специалистами по оказанию им методической помощи в проведении разнообразных форм проведения мероприятий по изучению правил дорожного движения.

2. Создание и оборудование уголков по безопасности движения, изготовление стендов, макетов улиц, перекрестков, разработка методических, дидактических материалов и пособий для занятий с дошкольниками.

3. Создание специальных атрибутов для занятий по правилам дорожного движения.

4. Работа с родителями по разъяснению правил дорожного движения, проведение разных форм: собрания, конференции, совместные игровые программы, выставки-конкурсы творческих работ (рисунки, поделки).

5. Пропаганда правил дорожного движения через видеофильмы, участие в творческих конкурсах (рисунки, плакаты, совместные работы детей и родителей, конспекты тематических и методических разработок; по проведению праздников, викторин, досугов, театрализованных представлений, игр и др.). Оформление методической копилки.

6. Постоянный контакт администрации образовательного учреждения с инспектором ГИБДД по Богучанскому району.

ПЛАН МЕРОПРИЯТИЙ по предупреждению детского дорожно-транспортного травматизма на 2020-2021 учебный год.

<i>№ n/n</i>	<i>Мероприятия</i>	<i>Срок исполнения</i>	<i>Исполнитель</i>
1	Инструктивно-методическая консультация с педагогическими работниками по методике проведения образовательной деятельности с детьми по ПДД.	Сентябрь	Старший воспитатель
2	Изучение ПДД с воспитанниками согласно образовательной программе.	В течение года	Воспитатели
3	Вести накопительную папку по профилактике ДТТ	В течение года	Воспитатели
4	Составить методические разработки по обучению детей правилам дорожного движения.	Сентябрь	Воспитатели
5	В группах обновить уголки по изучению правил дорожного движения	Сентябрь	Воспитатели
6	Изготовить пособия по изучению правил дорожного движения	В течение года	Воспитатели
7	Провести консультацию для воспитателей «Организация занятий по обучению дошкольников безопасному поведению на улице»	Октябрь	Старший воспитатель
8	Провести консультацию для воспитателей «Методика построения системы работы по изучению правил дорожного движения»	Декабрь	Инструктор по физической культуре
9	Провести консультацию для воспитателей «Игра как ведущий метод обучения детей безопасному поведению на дорогах». «Методика подготовки занятий в игровой форме».	Февраль	Инструктор по физической культуре
10	Провести консультацию для воспитателей «Целевые прогулки как форма профилактики детского дорожно-	Апрель	Старший воспитатель

	транспортного травматизма»		
11	Оформить уголок безопасности дорожного движения для родителей в фойе детского сада	В течение года	Воспитатели
12	Принимать активное участие в мероприятиях по предупреждению детского дорожно-транспортного травматизма.	Сентябрь-май	Воспитатели
13	Провести родительские собрания, анкетирование родителей по обучению детей ПДД и профилактике дорожно-транспортного травматизма	Октябрь, апрель	Воспитатели
14	Провести викторину по ПДД	Ноябрь	Воспитатели
15	Тематическая образовательная деятельность, беседы, развлечения по правилам безопасности дорожного движения с воспитанниками.	В течение года	Все педагоги
16	Выставка детских творческих работ по безопасности дорожного движения «Безопасный путь от дома до детского сада!».	Апрель	Воспитатели
17	Приобретение дидактических игр, пособий, методической литературы по ПДД	В течение года	Старший воспитатель
18	Приобретение дидактических игр, пособий, методической литературы по ПДД	В течение года	Воспитатели

Перспективный план по ПРОФИЛАКТИКЕ детского дорожно-транспортного травматизма в МКДОУ д/с № 1 «Сибирячок» с. Богучаны на 2020-2021г.г.

№пп	Мероприятия	Время проведения
1.	Целевая прогулка. «Знакомство с улицей». Уточнить представление детей об улице, дороге, тротуаре.	Сентябрь
2.	На сайте ДОУ в разделе «Безопасность дорожного движения» разместить «План работы по профилактике ДДТТ»	
3.	Издать приказ о назначении ответственного в ДОУ по профилактике ДДТТ	
	Рассматривание иллюстраций с изображением улицы. Внести в книжный уголок книги, альбомы, рисунки с изображением улицы.	
	Чтение художественной литературы по теме.	
4.	Целевая прогулка. «Это должны знать все». Рассказать детям о том, где и как переходить улицу, для чего надо знать правила дорожного движения.	Октябрь
5.	В каждой возрастной группе обновить и дополнить «Уголки безопасности по ПДД».	
6.	Беседа «Где и как переходить улицу». Дать представление об остановке и рассказать, как вести себя на улице.	
7.	Провести акцию «Пристигни самое дорогое», раздать родителям буклеты с призывом соблюдать правила перевозки детей.	
8.	Театрализованное представление «Знай и выполняй правила дорожного движения»	
9.	Оформление стенда для родителей «Правила дорожного движения». Перечень литературы для детей, стихи, загадки, рисунки.	
10.	Провести родительские собрания во всех группах, на которых одним из вопросов будет организовано практическое занятие «Внимание, ДОРОГА!» (пропаганда безопасного поведения детей на дороге)	
11.	Целевая прогулка. «Наши верные друзья» познакомить с сигналами светофора.	
12.	Чтение художественной литературы. Закрепить первоначальные представления о том, кто регулирует	

	движение транспорта и пешеходов.	Ноябрь
13.	Рисование, аппликация светофора.	
14.	Разучивание подвижных игр на закрепление знаний о работе светофора и регулировщика. «В гости к Айболиту», «Светофор».	
15.	Знакомство с дорожными знаками и указателями: «Въезд запрещен», «Движение запрещено», «Велосипедное движение запрещено», «Движение направо», «Движение налево», «Движение прямо», «Пешеходы», «Дети», «Переход»	Декабрь
16.	Изготовление макетов для сюжетно-ролевой игры «Улица».	
17.	Спортивное развлечение «К нам в гости пришел Светофор»	
18.	Родительское собрание «Оберегайте детей от несчастных случаев на улице»	
19.	«Мы – пассажиры». Объяснить правила пользования общественным транспортом. Объяснить как надо обходить автобус, автомобиль.	Январь
20.	Чтение художественной литературы. С. Михалков «Светофор»	
21.	Театрализованное представление «Путешествие со Светофором».	
22.	Беседа: «Где и как можно играть». Объяснить детям, где можно играть и кататься на велосипедах, санках и почему нельзя играть на улице и дорогах. Показать презентацию «Дорога не прощает ошибок!»	Февраль, март.
23.	Чтение художественной литературы. В.Р. Клименко «Зайка-велосипедист»	
24.	Развлечение «Мы знаем правила дорожного движения»	
25.	Экскурсия по с. Богучаны. Показать детям село, его улицы, переходы, светофоры и т.д.	Апрель, май.
26.	Рисование, аппликация «Машины нашего села»	
27.	Летний спортивный праздник «Красный, желтый, зеленый»	

ПЛАН ТЕМАТИЧЕСКОЙ НЕДЕЛИ
по ПДД для детей в летний оздоровительный период
Тема: «Ребенок на улице»

	<i>Тема</i>	<i>Цель</i>	<i>Формы работы с детьми</i>
Понедельник	«Моя улица»	Закрепить у детей знания и правила поведения на улицах.	Беседа о родном селе, о любимой улице. Рассматривание иллюстраций, открыток, альбомов. Решение проблемных ситуаций происходящих на улице. Чтение стихов. П/игры.
Вторник	«Транспорт и дети».	Закрепить знания у детей о различных видах транспорта и правилах поведения в транспорте.	Беседы: «Зачем нужны дорожные знаки», «Улица », «О транспорте», «Вежливая улица» и др. Экскурсия по селу. Рассматривание игрушек и картинок -«Транспорт». Рассказывание «Какой транспорт ты видел на улице». Рисование «Малыши едут по дороге». Конструирование из бросового материала «Разные машины».
Среда	«Общение на улице».	Закрепление у детей знания о правилах общения с незнакомыми людьми. Воспитывать осторожность и осмотрительность	Ответы на письмо Незнайки. Разыгрывание различных опасных ситуаций на улице и в транспорте (использование кукольного театра).
Четверг	В гости к детям пришел дядя Степа.	Обобщить знаний детей на тему: «Ребенок на улицах».	Выставка детского творчества «Улица». Спортивные соревнования на тему: «Здравствуй, дядя Степа». Социально – ролевые игры «Улица».
Пятница	«Правила движения- строго соблюдай»	Закрепить знания о правилах дорожного движения (о светофоре, дорожных знаках).	Беседа о правилах дорожного движения. Рассматривание дорожных знаков. Экскурсия на улицу. Рисование, конструирование атрибутов к игре «Осторожно пешеходы». Развлечение «Правила движения – строго соблюдай». Театрализованная игра на тему: «Дорожное движение».

КОНСУЛЬТАЦИЯ ДЛЯ РОДИТЕЛЕЙ.**Причины детского дорожно-транспортного травматизма.**

- Неумение наблюдать.
- Невнимательность.
- Недостаточный надзор взрослых за поведением детей.

Рекомендации по обучению детей ПДД.**При выходе из дома.**

Если у дома возможно движение, сразу обратите внимание ребенка, нет ли приближающегося транспорта. Если стоят транспортные средства или растут деревья, приостановите свое движение и оглядитесь – нет ли опасности.

При движении по тротуару.

- Придерживайтесь правой стороны.
- Взрослый должен находиться со стороны проезжей части.
- Если тротуар находится рядом с дорогой, родители должны держать ребенка за руку.
- Приучите ребенка, идя по тротуару, внимательно наблюдать за выездом машин.
- Не приучайте детей выходить на проезжую часть, коляски и санки везите только по тротуару, обочине.

Готовясь перейти дорогу.

- Остановитесь, осмотрите проезжую часть.
- Развивайте у ребенка наблюдательность за дорогой.
- Подчеркивайте свои движения: поворот головы для осмотра дороги. Остановку для осмотра дороги, остановку для пропуска автомобилей.
- Учите ребенка всматриваться вдаль, различать приближающиеся машины.
- Не стойте с ребенком на краю тротуара, по середине дороги.
- Обратите внимание ребенка на транспортное средство, готовящееся к повороту, расскажите о сигналах указателей поворота у машин.
- Покажите, как транспортное средство останавливается у возможного перехода, как оно движется по инерции.

При переходе проезжей части, если вы в городе, районном центре.

- Переходите дорогу только по пешеходному переходу или на перекрестке.
- Идите только на зеленый сигнал светофора, даже если нет машин.
- Выходя на проезжую часть, прекращайте разговоры.
- Не спешите, не бегите, переходите дорогу размеренно.
- Не переходите улицу под углом, объясните ребенку, что так хуже видно дорогу.
- Не выходите на проезжую часть с ребенком из-за транспорта или кустов, не осмотрев предварительно улицу.
- Не торопитесь перейти дорогу, если на другой стороне вы увидели друзей, нужный автобус, приучите ребенка, что это опасно.
- При переходе по нерегулируемому перекрестку учите ребенка внимательно следить за началом движения транспорта.
- Объясните ребенку, что даже на дороге, где мало машин, переходить надо осторожно, так как машина может выехать со двора, из переулка.

При посадке и высадке из транспорта.

- Выходите первыми, впереди ребенка, иначе ребенок может упасть, выбежать на проезжую часть.
- Подходите для посадки к двери только после полной остановки.
- Не садитесь в транспорт в последний момент (может прищемить дверями).
- Приучите ребенка быть внимательным в зоне остановки – это опасное место (плохой обзор дороги, пассажиры могут вытолкнуть ребенка на дорогу).

При ожидании транспорта.

- Стойте только на посадочных площадках, на тротуаре или обочине.

Рекомендации по формированию навыков поведения на улицах

- Навык переключения на улицу: подходя к дороге, остановитесь, осмотрите улицу в обоих направлениях.
- Навык спокойного, уверенного поведения на улице: уходя из дома, не опаздывайте, выходите заблаговременно, чтобы при спокойной ходьбе иметь запас времени.
- Навык переключения на самоконтроль: умение следить за своим поведением формируется ежедневно под руководством родителей.
- Навык предвидения опасности: ребенок должен видеть своими глазами, что за разными предметами на улице часто скрывается опасность.

Важно чтобы родители были примером для детей в соблюдении правил дорожного движения.

- Не спешите, переходите дорогу размеренным шагом.
- Выходя на проезжую часть дороги, прекратите разговаривать - ребёнок должен привыкнуть, что при переходе дороги нужно сосредоточиться.
- Не переходите дорогу на красный или жёлтый сигнал светофора.
- Переходите дорогу только в местах, обозначенных дорожным знаком «Пешеходный переход» (если имеются).
- Из автобуса, троллейбуса, трамвая, такси выходите первыми. В противном случае ребёнок может упасть или побежать на проезжую часть дороги.
- Не выходите с ребёнком из-за машины, кустов, не осмотрев предварительно дороги, - это типичная ошибка, и нельзя допускать, чтобы дети её повторяли.

ОСНОВЫ БЕЗОПАСНОСТИ ЖИЗНЕДЕЯТЕЛЬНОСТИ***Работа с детьми по изучению правил дорожного движения.***

- Занятия проводятся в форме живой беседы с использованием наглядности.
- Параллельно с изучением основных правил дорожного движения целесообразно организовывать экскурсии по улицам; чтение рассказов; проведение развлечений; увлекательные подвижные, сюжетно-ролевые, дидактические игры; практическую деятельность (изо, ручной труд).
- В освоении детьми правил движения значительную роль играет конкретная, четкая речь воспитателя.
- Проводя занятия, не следует говорить о тяжелых последствиях несчастных случаев. Дети должны понимать опасности, связанные с дорожным движением, но не бояться улицы, так как чувство страха парализует способность сосредоточиться, снижает находчивость в момент фактической опасности.

МЕРЫ ПО СНИЖЕНИЮ ДЕТСКОГО ДОРОЖНО-ТРАНСПОРТНОГО ТРАВМАТИЗМА**Работа с детьми**

- Экскурсии по улицам села:
 - Устройство проезжей части.
 - Работа светофора.
 - «Правила для пешеходов».
 - «Лежачий полицейский», «Зебра».
 - Дорожные знаки: «Пешеходный переход», «Пункт медицинской помощи», «Телефон», «Пункт питания».
- Беседы:
 - Осторожно «Дорога».
 - Внимание «Переходим улицу».
 - Правила езды на велосипеде, роликах.
 - О работе ГИБДД.
 - Правила поведения в транспорте.
 - Игры во дворе.
 - Ситуации-загадки.
 - Викторина "Мы пешеходы".
- Развивающие игры, игры-тренинги: сюжетно ролевая игра «Автошкола», дидактическая игра «Светофор», сюжетно ролевая игра «Автобус», дидактическая игра «Мы спешим в школу» и др.
- Творческая деятельность: аппликация «Светофор», макет «Мой дом моя улица», коллективная работа «Мы едем, едем, едем», работа со строительным материалом «Гараж», «Автомастерская», рисование «Моя улица», рисование «Придумай свой дорожный знак», конкурс детского рисунка, изготовление домино «Дорожные знаки».

Работа с родителями

- Ознакомление родителей с письмом Главного государственного инспектора дорожного движения В.Н. Кирьянова от 27.06.2006 года N 13/8-126
- «Учим с детьми».
- Конкурс «Составь план своей улицы», «Придумай свой знак».
- Памятка «Что могут сами дети», «Юному пешеходу», «Глазами водителя».

ЦЕЛЕВЫЕ ПРОГУЛКИ

как форма профилактики детского дорожно-транспортного травматизма.

Педагоги должны помнить, что в процессе обучения детей Правилам дорожного движения нельзя ограничиваться лишь словесными объяснениями. Значительное место должно быть отведено практическим формам обучения: наблюдению, экскурсиям, целевым прогулкам, во время которых дети могут изучать на практике правила для пешеходов, наблюдать дорожное движение, закреплять ранее полученные знания по правильному поведению на дороге. Очень интересной формой профилактики детского дорожно-транспортного травматизма являются целевые прогулки с воспитанниками детского сада.

Целевые прогулки направлены на закрепление дошкольниками знаний, полученных на занятиях по ПДД в группах. В каждой из возрастных групп целевые прогулки по обучению ребенка правильному поведению в дорожных ситуациях предусматривают свои задачи, темы и периодичность проведения.

Так, организуя целевые прогулки по профилактике детского дорожно-транспортного травматизма в младшей группе, воспитателю необходимо обратить внимание детей на разные виды транспорта: легковые, грузовые автомобили, автобусы. В процессе наблюдения учить различать и называть кабину, колеса, окна, двери. Учить отвечать на вопросы, а также наблюдать за играми “в улицу” старших детей.

Примерная тематика целевых прогулок

Младший возраст:

- знакомство с дорогой;
- наблюдение за транспортом;
- где может быть пешеходный переход;
- сравнение легкового и грузового автомобилей.

Старший возраст:

- элементы дороги;
- правила поведения на дороге;
- наблюдение за транспортом;
- прогулка пешехода;
- возможный переход;
- перекресток;
- улицы и перекрестки;
- правила дорожного движения;
- наблюдение за движением транспортных средств и работой водителя;
- значение дорожных знаков;
- правила поведения на остановке и в общественном транспорте.

Программа целевых прогулок по профилактике детского дорожно-транспортного травматизма в средней группе становится более широкой. Детей знакомят с жилыми и общественными зданиями, дорогой рядом с детским садом, транспортом, который движется по этой дороге, конкретными Правилами дорожного движения, с понятиями: “проезжая часть”, “одностороннее и двустороннее движение”, “пешеход” и т.д.

В старшей группе целевые прогулки по профилактике детского дорожно-транспортного травматизма организуются несколько раз в месяц. На них закрепляются представления детей о проезжей части; дети знакомятся с перекрестком, некоторыми дорожными знаками, получают более полные знания о правилах для пешеходов и пассажиров.

На целевых прогулках по профилактике детского дорожно-транспортного травматизма в подготовительной группе дошкольники наблюдают за движением транспорта, работой водителя. Продолжается знакомство с назначением дорожных знаков и их начертанием. Закрепляется правильное употребление пространственной терминологии (слева – справа, вверху – внизу, спереди – сзади, рядом, навстречу, на противоположной стороне, посередине, напротив, вдоль и т. д.). Дети должны научиться ориентироваться в дорожной обстановке, ее изменениях, правильно реагировать на них.

Приложение №7

КАРТА КОНТРОЛЯ выхода детей на экскурсию за территорию
Муниципального казённого дошкольного образовательного учреждения
детского сада № 1 «Сибирячок»

Возрастная группа: _____
(название)

Объект: _____

Тема: _____

Цель: _____

Маршрут движения: _____

Место нахождения: _____

Дата и время проведения: _____

выход из здания дошкольного учреждения – _____

возвращение в дошкольное учреждение - _____

Ответственные:

Воспитатель _____ (Фамилия, имя, отчество) _____ (роспись)

Помощник воспитателя _____ (Фамилия, имя, отчество) _____ (роспись)

_____ (Фамилия, имя, отчество) _____ (роспись)

_____ (Фамилия, имя, отчество) _____ (роспись)